

BREMACH T-REX 4x4

T-REX 35-60 M.Y. 2011
 CABINA SINGOLA



Il nuovo veicolo BREMACH è costruito con una cellula di struttura *space frame* modulare. Questa struttura nasce da profili tubolari che vengono lavorati in sezione in 3 dimensioni per creare un'architettura complessa dotata di una resistenza torsionale mai raggiunta su un veicolo di serie. Basata su un concetto di modularità e di leggerezza, questa struttura ha la particolarità di essere speculare a 360 gradi e di dare la possibilità al cliente di comporre diverse versioni, mantenendo sempre l'elevata resistenza. Su questa struttura, sempre a vista, vengono applicati dei pannelli in ABS PMMA tinti nella massa, che riducono i pesi e chiudono la struttura in modo originale.



Di tipo semi-avanzato, è realizzata con una struttura *space-frame* in lamiera di acciaio elettrozincato di elevata resistenza strutturale. Interamente trattata con cataforesi per una migliore protezione contro ruggine e fenomeni di corrosione, è ancorata al telaio attraverso tasselli elastici che "filtrano" le vibrazioni trasmesse dagli organi meccanici in movimento. Le porte, con ampie superfici vetrate sono realizzate in acciaio elettrozincato di elevata resistenza strutturale, e interamente trattata con cataforesi. In grado di ospitare fino a 3 persone con sedili singoli, è dotata di sedili regolabili molleggiati meccanicamente (a regolazione del peso), e di sedile centrale con schienale abbattibile ad uso tavolino, tutti i sedili sono dotati di appoggiatesta. Cinture di sicurezza ancorate al pavimento della scocca asservite da arrotolatori per il recupero in posizione di riposo.

La plancia, realizzata in materiale antiurto e antiriflesso è dotata di ampia e completa strumentazione di bordo.

L'impianto per la climatizzazione permette un ampio utilizzo sia della ventilazione, del riscaldamento, che della climatizzazione, attraverso l'uso di ventilatore a 4 velocità. Sbrinatorio, ventilazione, riscaldamento centrale e piedi è assicurato dalle diverse bocchette presenti sulla plancia stessa. La posizione pedaliera/volante/sedile guida permette la guidabilità di autisti di taglia dal 50 al 95 percentile (norme Europee).

L'insonorizzazione della cabina per il comfort acustico interno, è assicurata da pannelli fonoassorbenti e termoacustici adeguatamente disposti sia all'interno cabina che nel vano motore. Vetri elettrici scendenti sulle porte, serrature ad apertura elettrica; volante di grande diametro con razze posizionate per la facile lettura della strumentazione di bordo, e con impugnatura adeguata all'utilizzo del mezzo; plafoniera con faretto spot per lettura, completano la dotazione interna base.



- Parabrezza curvo in cristallo laminato rinforzato, incollato.
- Porta cabina con vetri temperati.
- Pavimento cabina rivestito in materiale sintetico.
- Pedane di salita e maniglioni interni garantiscono il facile accesso alla cabina.
- Predisposizione autoradio con altoparlanti.
- Paraurti anteriore in tubolare con integrato luce di direzione anteriore a fari fendinebbia.
- Presenza di diagnosi.



IVECO F1AE0481G, 2.3 litri

- 4 cilindri in linea, 16 valvole
- Ciclo diesel 4 tempi ad iniezione diretta con waste gate
- Intercooler + EGR
- Gruppo iniezione di tipo Common Rail Unijet 2° generazione
- Raffreddamento ad acqua con ventola ad innesto elettromagnetico
- Monoblocco in ghisa e testa cilindri in alluminio.
- Conforme alla direttiva EURO4 CEE 2003/76

POTENZA: 85kW (116cv) a 3900 rpm
COPPIA: 270 Nm a 1800 rpm
ALESAGGIO E CORSA: 88 x 94 mm

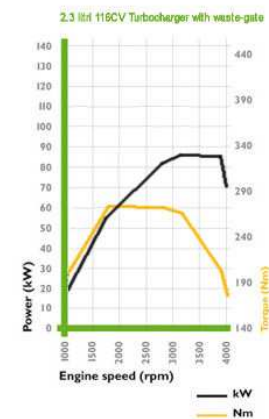

F1A – 2300cc

F1C – 3000cc



IVECO F1CE3481C, 3.0 litri

- 4 cilindri in linea, 16 valvole
- Ciclo diesel 4 tempi ad iniezione diretta con turbina a doppio stadio
- Intercooler + EGR
- Dispositivo trappola particolato di serie (FAP)
- Gruppo iniezione di tipo Common Rail Unijet 2° generazione
- Raffreddamento ad acqua con ventola ad innesto elettromagnetico
- Monoblocco in ghisa e testa cilindri in alluminio.
- Conforme alle direttive EURO 5 EEV 2008/74/CE

POTENZA: 125kW (170cv) a 3500 rpm
COPPIA: 400 Nm a 1250 rpm
ALESAGGIO E CORSA: 95.8 x 104 mm

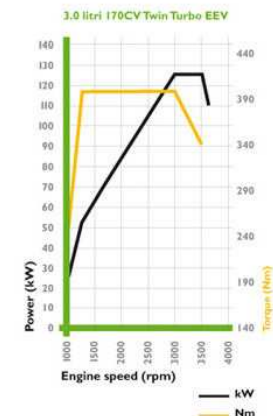

CAMBI

I diversi cambi disponibili in abbinamento con il riduttore Bremach permettono l'avanzamento su qualsiasi terreno. Robustezza e facilità d'inserimento sono garantiti dall'esperienza ALLISON e ZF.

ZF

Manuale 6 marce



Sincronizzato ZF S-400
6 marce + RM (motore F1C)

1° 1:5,37
2° 1:3,15
3° 1:2,04
4° 1:1,36
5° 1:1,00
6° 1:0,79
R 1:4,84

Sincronizzato ZF S-300
6 marce + RM (motore F1A)

1° 1:6,72
2° 1:3,94
3° 1:2,55
4° 1:1,77
5° 1:1,29
6° 1:1,00
R 1:6,05

FRIZIONE: Monodisco a secco con comando a pedale servo-assistito idraulicamente. Diametro esterno di 11" (280mm), su F1C.

ALLISON

Automatico 5 marce



1° 1:3,10
2° 1:1,81
3° 1:1,41
4° 1:1,00
5° 1:0,71
6° -----
R 1:4,84

automatico con **CONVERTITORE DI COPPIA**

DRIVE LINE

Ponti rigidi, riduttore/ripartitore centrale
Trazione integrale permanente con differenziale centrale bloccabile manualmente
Rapporto di ripartizione tra gli assi: 33% anteriore 67% posteriore
Differenziale posteriore autobloccante (tipo TORSEN)
Differenziale anteriore autobloccante (tipo TORSEN - OPT)
Rapporto al ponte: 5.1

RIDUTTORE BREMACH a 2 rapporti (H / L)

A 3 alberi con comandi meccanici per rapporto ridotto.
Incorpora il differenziale centrale epicicloidale.

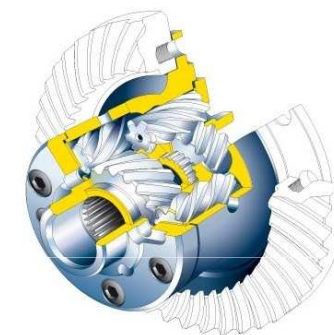
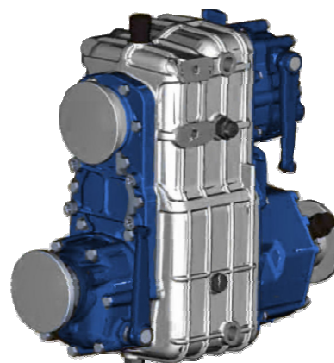

Nuovo differenziale autobloccante di BREMACH T-REX

RAPPORTO AL CAMBIO	RAPPORTO AL RIDUTTORE		RAPPORTO AL PONTE
1° 1:5,37	veloce	lento	5,1
...	(H) 1:1,03	(L) 1:3,09	
6° 1:0,79			

TELAIO

Di tipo portante a due longheroni longitudinali collegati da traverse saldate formanti una struttura robusta e compatta, atta a sopportare le gravose sollecitazioni cui sarà soggetta operativamente. Sottoposto a trattamento di sabbiatura prima della verniciatura per assicurare un'adeguata protezione contro la corrosione. La sezione del longherone principale è composta da un profilo chiuso circolare e da uno a "C" saldato longitudinalmente, garantendo così la massima resistenza torsionale e flessionale. Spessore telaio: 3mm (T-REX 35) - 5mm (T-REX 60)

FRENI

Doppio circuito idraulico indipendente con freni a disco (BREMBO) sulle quattro ruote e dischi auto ventilanti sulle anteriori, ABS permanente di serie su tutte le versioni. Ruote foniche e intero impianto antibloccaggio sono stati studiati e disegnati specificatamente da BREMACH in collaborazione con BOSCH, che ne ha testati i pregi, per l'utilizzo estremo dei veicoli su strada e fuoristrada; la centralina ABS dialoga, infatti, costantemente con specifico sensore di decelerazione longitudinale particolarmente sensibile alle condizioni inusuali cui vengono sottoposti i veicoli.

Dimensioni dei freni:

Anteriori: diametro 290mm, spessore 26mm auto ventilati
Posteriori: diametro 306mm, spessore 33 mm
Freno di stazionamento meccanico agente sulle ruote posteriori.

SOSPENSIONI

Assali rigidi con sospensioni a balestra paraboliche di lunghezza 1250mm, ammortizzatori telescopici a doppio effetto e barre stabilizzatrici anteriori e posteriori opportunamente dimensionate per facilitare la guidabilità del veicolo sia su strada sia su percorso fuori strada.

RUOTE

Di serie: Cerchi in ferro da 17,5" con canale da 6"
Pneumatici 225/75 R17,5 (su 3.5t), 245/70 R17,5 (su 6.0t)
Variante a richiesta: Cerchi in ferro da 16" con canale da 6,5"
Pneumatici specifici con tassellatura fuoristrada MICHELIN XZL 255/100 R16 (sia su T-REX 35 sia T-REX 60)

STERZO

Servosterzo idraulico. Diametro volante 410mm.
Piantone sterzo in 3 tronchi con giunti cardanici di collegamento.
Bloccasterzo

IMPIANTO ELETTRICO

Impianto a 12V con predisposizione per doppio accumulatore e presa 13 poli per rimorchi, alternatore da 140A e batteria da 100Ah.
Motorino d'avviamento 2.2kW
Punti di prelievo corrente: nel vano motore e all'interno della cabina

PTO (PRESA DI FORZA)

dal **CAMBIO**: Predisposizione montaggio flangia sul lato sinistro della scatola cambio. Coppia massima prelevabile 180Nm a 1500 rpm.
dal **RIDUTTORE**: Predisposizione montaggio flangia posteriore sul riduttore. Coppia max prelevabile 150Nm a 1900 rpm.
dal **MOTORE**: Predisposizione per pompa idraulica. Prelievo di potenza massimo: 14kW - 22l/m

SPIE e INDICATORI

- indicatore temperatura liquido di raffreddamento
- spia temperatura massima
- indicatore livello di carburante (con spia riserva)
- spia accensione luci di posizione
- spia accensione luci abbaglianti
- spia insufficiente carica batteria
- spia pressione olio
- spia freno di stazionamento
- spia impianto frenante
- spia luci indicatore di direzione
- spia presenza acqua nel filtro gasolio
- spia cassone ribaltabile sollevato
- spia presa di forza al motore
- spia presa di forza al cambio
- spia bloccaggio differenziale centrale
- spia bloccaggio differenziale anteriore elettrico
- spia bloccaggio differenziale posteriore elettrico
- spia luci indicatore di direzione rimorchio
- spia emergenza
- spia luci retronebbia
- spia avaria impianto ABS
- spia malfunzionamento OBD
- spia per diagnostica
- spia preriscaldamento



COMMANDI e STRUMENTI

- tachimetro elettronico con scala in km e miglia
- contagiri elettronico
- conta ore
- comando tergicristallo (3velocità) e lavacristallo
- comando luci emergenza
- comando accensione luci di posizione e luci anabbaglianti
- comando retronebbia
- comando ventilatore riscaldamento
- comando assetto fari anteriori
- comando temperatura
- comando riscaldamento/sbrinamento
- comando alzacristalli elettrici
- comando luci abbaglianti e lampeggio abbaglianti
- comando luci indicatore di direzione
- accendisigari + presa di corrente 12V
- predisposizione per tasto comando-commutatore cassone
- predisposizione per tasto comando interruttore lampeggiante
- predisposizione per tasto comando interruttore faro lavoro
- predisposizione per tasto comando fendinebbia
- predisposizione per tasto comando interruttore sirena / PTO motore
- comando inserimento aria condizionata
- inserimento comando rpm
- selettore incremento/riduzione giri motore
- selettore automatico 1500 giri motore
- comando avvisatore acustico
- connettore per diagnostica
- cronotachigrafo digitale (per T-REX 60)



MASSE e DIMENSIONI

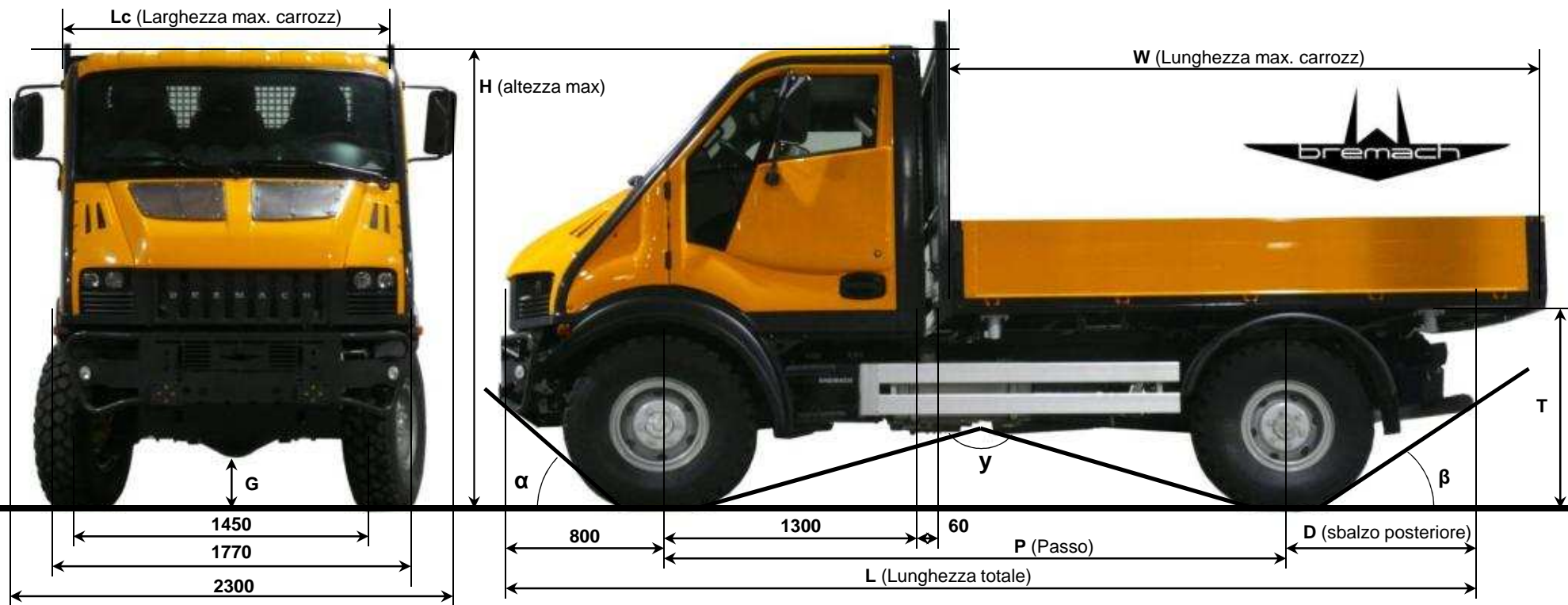

DIMENSIONI (mm)	Portata Totale a Terra	3500	3500	3500	3500	6000	6000	6000	6000	6000	6000
	Ruote/Gomme	stradale	225/75R17.5	off road	255/100R16	stradale		245/70R17.5	off road		255/100R16
	Passo	2600	3100	2600	3100	2600	3100	3450	2600	3100	3450
	L Lunghezza max	4380	4880	4380	4880	4380	4880	5230	4380	4880	5230
	H Altezza cabina (a vuoto)	2430	2425	2495	2490	2445	2435	2430	2505	2500	2495
	Ca Carreggiata anteriore	1440	1440	1465	1465	1440	1440	1440	1465	1465	1465
	Cp Carreggiata posteriore	1455	1455	1485	1485	1455	1455	1455	1485	1485	1485
	T Altezza telaio (a vuoto)	915	910	980	975	955	950	948	1015	1010	1008
	D Sbalzo posteriore autotelaio	980	980	980	980	980	980	980	980	980	980
	W Lunghezza max. carrozz	2620	3120	2620	3120	2620	3120	3470	2620	3120	3470
Lc* Larghezza max.carrozz	1900	1900	1900	1900	1900	1900	1900	1900	1900	1900	
**PESI (kg)	Massa max asse anteriore	2000	2000	2000	2000	2300	2300	2300	2300	2300	2300
	Massa max asse posteriore	2500	2500	2500	2500	4450	4450	4450	4200	4200	4200
	Tara asse anteriore	1590	1612	1610	1632	1605	1627	1637	1625	1647	1657
	Tara asse posteriore	825	835	845	855	1020	1030	1035	1040	1050	1050
	Tara totale	2415	2447	2455	2487	2625	2657	2672	2665	2697	2707
	Portate utile	1085	1053	1045	1013	3375	3343	3328	3335	3303	3293

Autotelaio * OPT omologato con specchi cat. Il app. e3 03*2115 est 01 (braccio largo) Wmin/max = 2050 mm

** NOTA: I PESI SONO DA INTENDERSI INDICATIVI

PRESTAZIONI SPECIFICHE

Portata Totale a Terra	3500	3500	3500	3500	6000	6000	6000	6000	6000	6000
Ruote	stradale 225/75R17.5		off road 255/100R16		stradale 245/70R17.5			off road 255/100R16		
Passo	2600	3100	2600	3100	2600	3100	3450	2600	3100	3450
Pendenza max superabile	100%	100%	100%	100%	100%	100%	100%	100%	100%	100%
α Angolo di attacco anteriore	45	45	48	48	45	45	45	48	48	48
γ Angolo di dosso	136	141	136	141	140	145	147	135	140	142
β Angolo di uscita posteriore*	28 / 37	28 / 37	33/43	33 / 43	29 / 38	29/ 38	29/38	34/44	34 / 44	34 / 44
Altezza di guado limite	750	750	800	800	750	750	750	800	800	800
G Altezza ponte da terra**	215 / 230	215 / 230	280 / 295	280 / 295	215 / 235	215 / 235	215 / 235	280 / 295	280 / 295	280 / 295

* on road / off road ** anteriore / posteriore



PRESTAZIONE FUORISTRADA

- T-rex 6.0 T con passo 2600mm**
- Angolo massimo di dosso 135°**
- Pendenza massima superabile 45°**
- Angolo di attacco anteriore 48°**
- Angolo di attacco posteriore 44°**
- Altezza di guado massimo 800mm**
- Altezza di guado con preparazione 900mm**

